

INFORMATION DE COMMANDE

Rattrapage/Modification

U-R-B-A-N

Confiance. Dès le début!

Kundenangaben - Firma

Coordonnées du client - de l'entreprise

Händler

Distributeur

Ansprechpartner

Personne de contact

Profilangaben

Détails de profils

Profilhersteller

Producteur de profils

Numéros de profils Profilnummern

Rahmen

Dormant

Flügel

Ouvrant

Kämpfer

Meneau

Kombinationen

Combinaisons

Ausführung

Exécution

 Blanc
Weiß **Couleur**
Color **Acrylique**
Acryl **Blanc/Couleur**
Weiß/Color **Couleur blanc**
Color/Weiß

Profil avec joint

 Profile mit Dichtung

- Ouvrant avec joint de butée F mit Anschlagdichtung
- Ouvrant avec joint de vitrage F mit Glasdichtung
- Ouvrant avec joint central F mit Mitteldichtung
- Dormant avec joint de butée BR mit Anschlagdichtung
- Dormant avec joint central BR mit Mitteldichtung

Les profils suivant peuvent être supprimés: Folgende Profile können entfallen:

Établir des listes de base en blanc

 Grundlisten erstellen in weiß

- avec joint mit Dichtung
- sans joint ohne Dichtung

Profilaufgeseite

Côte d'appui de profil

Côte d'appui de profil - dormant Profilaufgeseite Rahmen

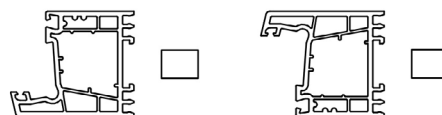

Table de machine

Côte d'appui de profil - ouvrant Profilaufgeseite Flügel

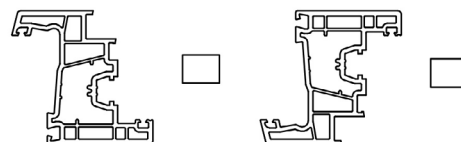

Table de machine

Spécifications de machine MaschinenangabenSchweißmaschinen - Typ**Typ de la soudeuse**Maschinennummer

Maschinen-Nr.:

DF-/Niederhalter vorhandenPresseur de joints/Dispositif
de retenue de joint existantStammdaten

Données de base

 Oui Non Oui Non Oui Non Oui Non Oui Non Oui Non Oui Non Oui Non Oui Non Oui NonKämpfer**Meneau**Kämpfer nur geschraubt**Meneau visé**Kämpfer geschweißt **Meneau soudé**Kämpfer geschweißt stumpf **Meneau soudé bout à bout**Zulagen Urban**Cales Urban**

Oui

Non

Sonderschweißung**Soudage spécial:**

HFL

Cube

Divers:

Type de l'ébavureuse

N° de machine:

Profilerkennung

Identification de profil

Online zu AKS

En ligne vers l'AKS

N° de machine Oui Non Oui Non Oui Non Oui Non Oui Non Oui Non Oui Non Oui Non Oui Non Oui NonBeschlag**Ferrure**

N° de machine:

Station oncollage

Typ:

N° de machine:

Typ:

N° de machine:

Zuschnitt**Découpage**

N° de machine:

INFORMATION DE COMMANDE

Rattrapage/Modification

U-R-B-A-N

Confiance. Dès le début!

Fraise en bout Ausklinkfräser

Maschinenhersteller

Producteur de machine: _____

Divers: Sonstiges _____

Typ: _____

Baujahr

Année de fabrication: _____

Numéro de machine: _____

Bohrungsdurchmesser

Diamètre d'alésage: Ø _____ mm

Größter Durchmesser oder Nenndurchmesser

Diamètre max. ou diamètre nominal: Ø _____ mm

Diamètre de base

Diamètre de base: Oui Non

Diamètre de base signifie

Diamètre de base signifie:

Toutes les fraises ont la même butée de profondeur

Alle Fräser haben den gleichen Tiefenanschlag

Profilauflegeseite Pfosten/Sprosse

Côte d'appui de profil meneau

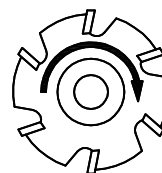
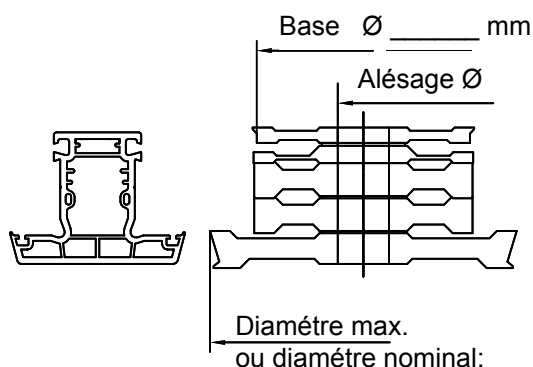
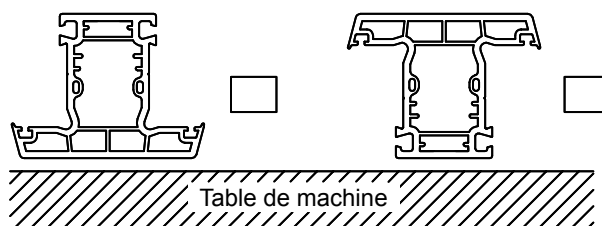

Rechtsdrehend:
Tournant à droite

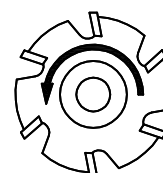

Linksdrehend:
Tournant à gauche



Sens de rotation vu d'en haut

Drehrichtung von oben gesehen

DIVERS

Fraise d'ébavurage Verputzfräser

Maschinenhersteller

Producteur de machine: _____

Typ: _____

Baujahr

Année de fabrication: _____

Numéro de machine: _____

Bohrungsdurchmesser

Diamètre d'alésage: Ø _____ mm

Keilnut

Rainure de clavette Oui Non

Diamètre de base

Diamètre de base: Ø _____ mm

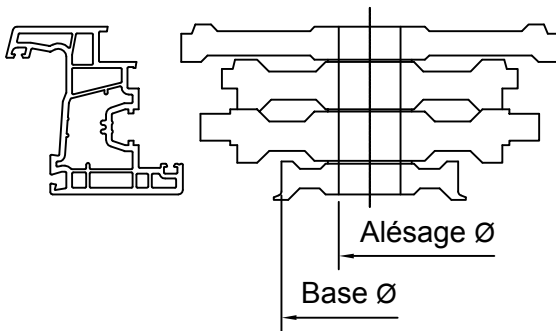

Côte d'appui de profil - dormant

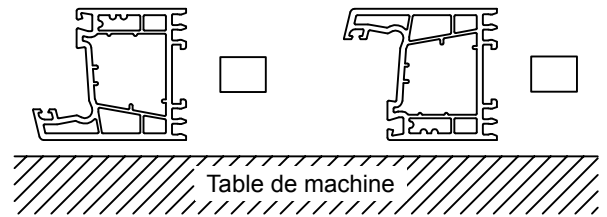

Côte d'appui de profil - ouvrant

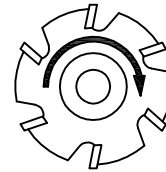
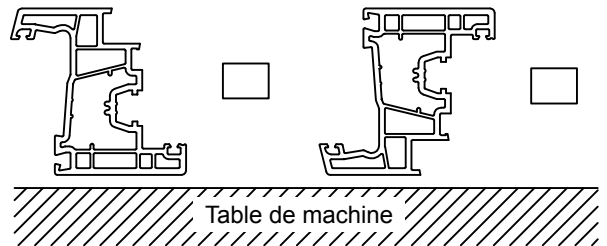

Tournant à droite

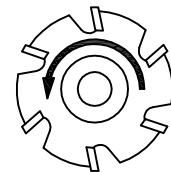

Tournant à gauche



Sens de rotation vu d'en haut

Service-Einsatz

Intervention de service Oui Non**D'autres informations**

Nous vous prions de prendre note qu'il nous faut toutes ces informations pour la mise au point.

NOM: _____

DATE: _____

Imprimer le formulaire